

**PRECOR®**



## **Elliptical Fitness Crosstrainer™ (EFX)**

Инструкция по сборке

## Требования по установке

Выполните все шаги, указанные в данном руководстве по сборке.

**ВНИМАНИЕ** Для сборки данного тренажера необходимо участие как минимум двух людей. **НЕ ПРИСТУПАЙТЕ** к сборке в одиночку.

## Требования по сборке

**Важно** Прежде чем полностью затягивать болты убедитесь, что его головка располагается параллельно поверхности изделия. В противном случае следует прекратить затягивание винта, чтобы не допустить срыва резьбы. Во избежание дополнительных повреждений прекратите монтажные работы и свяжитесь со Службой поддержки клиентов.

Мы рекомендуем вам:

- Производите сборку оборудования вблизи места, где планируется его использование
- Монтаж и эксплуатацию оборудования следует осуществлять на жесткой горизонтальной поверхности в специально отведенном месте
- С каждой из сторон оборудования должно оставаться не меньше 50 см до стены, мебели или других предметов
- Не передвигайте оборудование без помощи ассистента

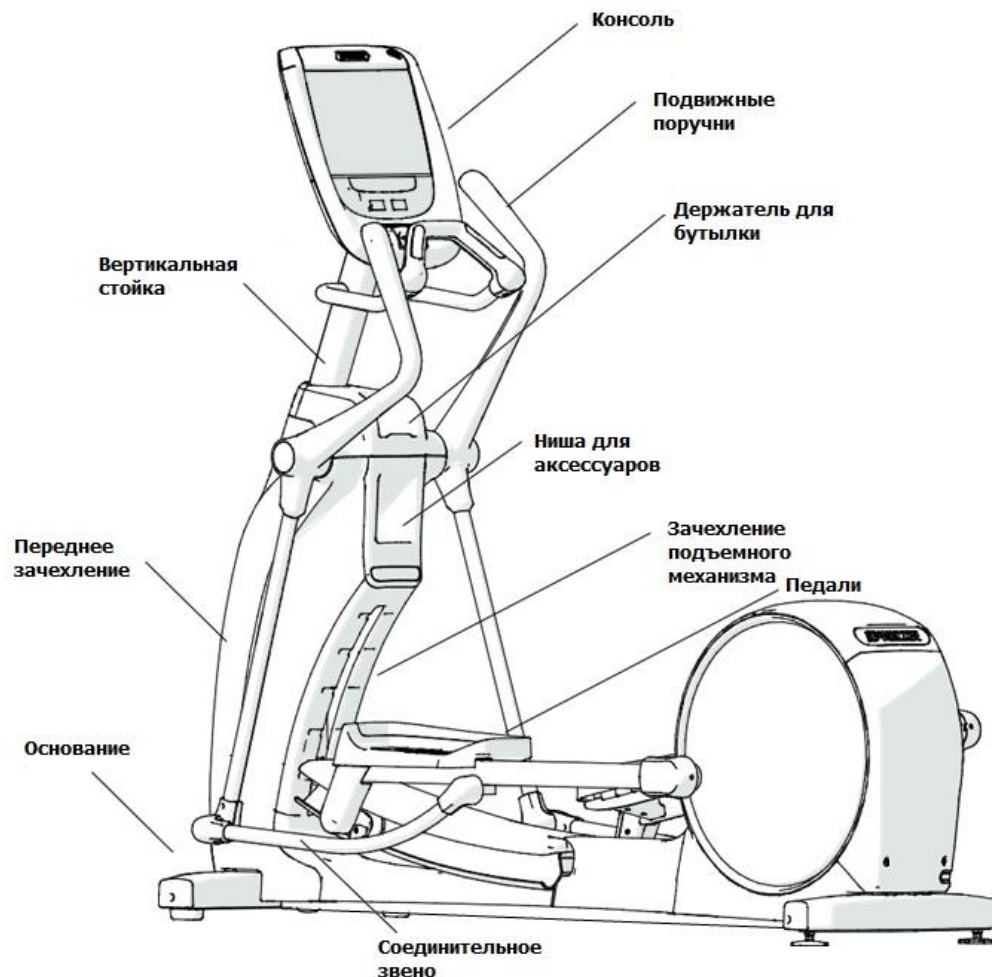





## Инструменты и фурнитура

Вам потребуются:

Шестигранный ключ 3/16 дюйма      Шестигранный ключ 1/2 дюйма

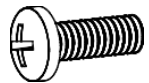
Шестигранный ключ 9/16 дюйма      Крестообразная отвертка

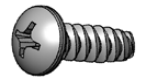
Скотч

Подвижные рукоятки			Фиксированные поручни		
№	Название	Количество	№	Название	Количество
1	 5/16-18 x 5/8 дюймовые болты	4	1	 5/16-18 x 5/8 дюймовые болты	4
2	 1/4 x 5/8 дюймовые саморезы Phillips	18	2	 1/4 x 5/8 дюймовые саморезы Phillips	20
3	 3/8-16 зажимный винт	2	3	 3/8-16 зажимный винт	2
4	 Винты Plastire #8 1/4-20 x 1 3/4 дюйма	2	4	 1/4-20 x 1 3/4 длинный винт с плоской шляпкой	4
5,6	 Внутреннее и внешнее зачехление для соединительного звена	2	5	 Рама для крепления поручня	1
7	 Side panel anchors (используется для обеих моделей EFX)	2	6	 Зачехление для крепления поручня	1

**ОПАСНО** Не подключайте тренажер к сети до завершения его сборки и установки консоли.

### Установка вертикальной стойки:

**Перед началом сборки выведите все кабели, которые шли в комплекте с консолью, которую вы планируете установить:**

1. Держите вертикальную стойку и пропустите кабели через нее от основания. Временно закрепите их сверху, используя скотч.

**Внимание** Не растягивайте, не сгибайте, не повреждайте кабель. На кабели, поврежденные при неправильной установке, не распространяется гарантия Precor.

2. Расположите вертикальную стойку на основании и закрепите с помощью четырех болтов (**№1**). Полностью затяните болты.

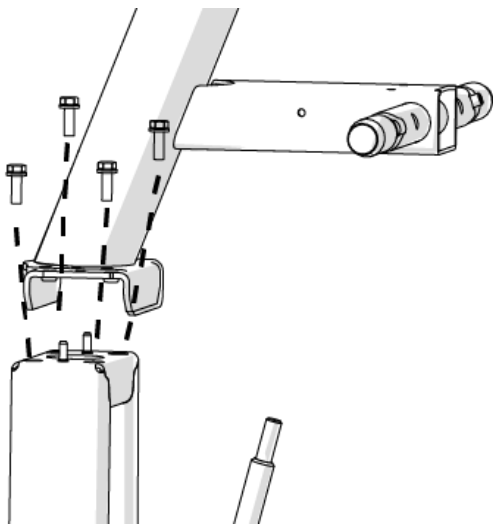

### Установка боковых панелей:

1. Поднимите боковую часть панели на расстоянии примерно 2 см от рамы.
2. Установите саморезы (**№2**) в нижней части рамы, как показано ниже.

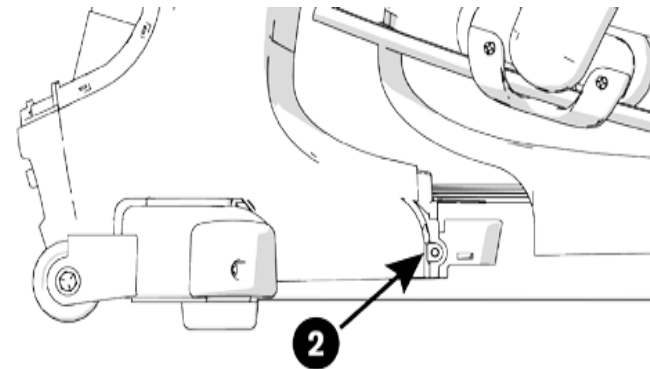

3. Надавите на боковую часть панели, чтобы установить ее на место, убедитесь что защелки захлопнулись. Убедитесь, что кабели не попали в защелку.
4. Используйте одинаковое количество саморезов (**№2**) для того, чтобы закрепить каждую панель. Полностью затяните болты.

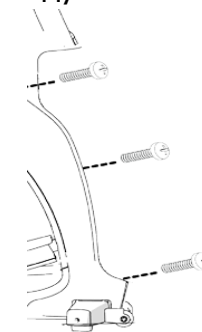

5. Расположите боковые панели под поручнями и аккуратно поместите поверх крепления (**№7**)

**Чтобы установить зачехление механизма подъема и нишу для аксессуаров:**

- 1) Закрепите зачехление, используя два винта (№2). Убедитесь, что маленькие защелки совместились с боковыми крышками.
- 2) Полностью затяните винты

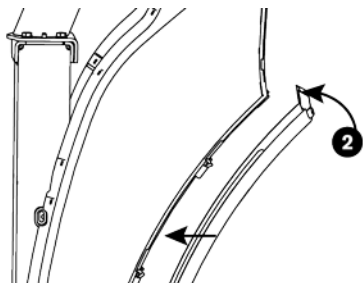

- 3) Установите нишу, используя два винта (№2)



**Чтобы установить нижнюю панель и переднее зачехление:**

- 1) Установите нижнюю панель, используя два винта (№2). Полностью затяните их.

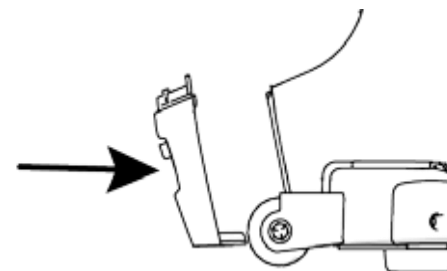

- 2) Установите переднее зачехление, надавив по бокам на стрелки. Не прищемите пальцы.

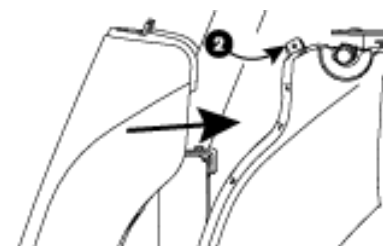

### Чтобы установить подвижные рукоятки:

- 1) Вставьте вал подвижного рычага в центр крепления и выровняйте предварительно установленные винты (**№3**) на валу. Полностью затяните все винты.

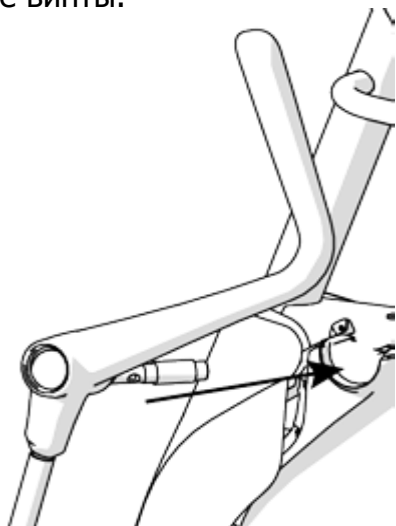

- 2) Прикрепите соединительное звено к подвижному рычагу используя торцевой ключ 9/16 дюйма и предварительно установленные винты. **ВНИМАНИЕ!** Убедитесь, что вы установили внутреннее зачехление (**№5**) между частями, прежде чем скреплять части между собой.

- 1) Закрепите внешнее зачехление (**№6**) используя 2 винта (**№4**)

### Чтобы установить фиксированные рукоятки:

- 1) Установите консоль в соответствии с инструкцией.
- 2) Установите 2 винта (**№4**) в верхний дисплей
- 3) Вставьте вал поручня в центр крепления используя винты (**№3**). Частично затяните их.
- 4) Поднимите поручни вверх и установите зажим (**№5,6**) используя два винта (**№2**)
- 5) Полностью затяните все винты

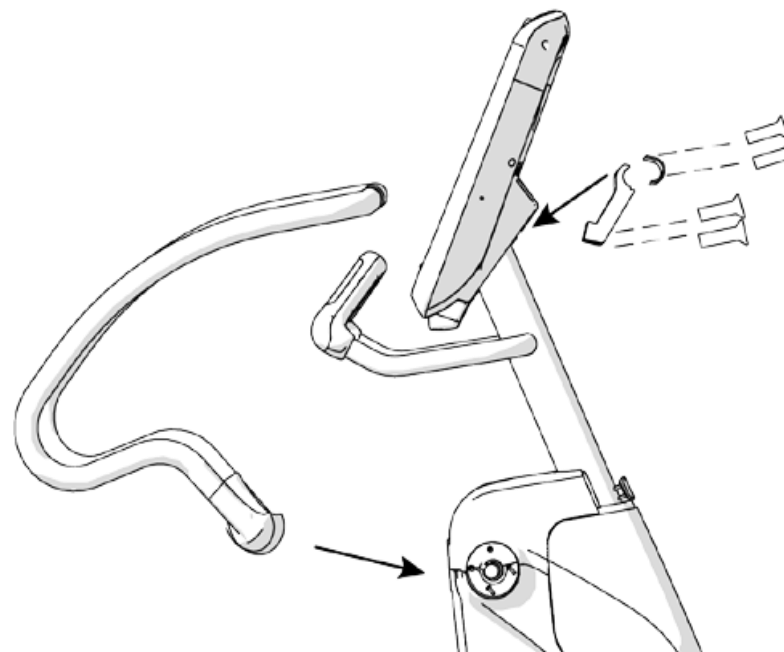

### Чтобы установить держатель бутылки:

- 1) Расположите держатель бутылки поверх ниши. Удостоверьтесь, что пазы держателя и полки совпадают.

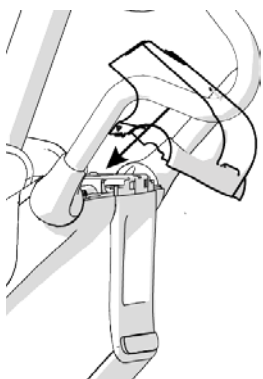

- 2) Положите руки сверху по бокам и нажмите вниз

### Чтобы завершить сборку:

- 1) Расположите пластиковую заглушку поверх переднего зачехления и установите ее на место
- 2) Оберните резиновую прокладку вокруг вертикальной стойки так, чтобы цельная ее часть находилась в передней части тренажера. Надавите на нее, затем проведите по ней руками.

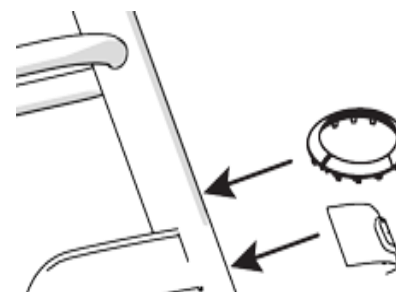

- 3) Подключите консоль в соответствии с инструкцией.

